

Axialventilatoren / 60 Hz

WITT & SOHN

IGW Ventilatoren

Axial Flow fans/ 60 Hz

Gesamtdruck / Total pressure 1600 Pa

Volumenstrom	Ventilatorgröße	Drehzahl	Wellenleistung	Motorleistung	Schalldruck	Schallpegel	mVent	mMot	Gesamtmasse
Volume flow rate	Fan size	Speed	Shaft power	Motor power	Sound pressure	Sound power	kg	kg	Total mass
m³/h	DN	min ⁻¹	kW	kW	dB (A)	dB (A)	K11_16	K11_64	kg
8000	450	3480	5,5	6,6	53-1 m	105	26	56	82
9000	450	3480	6	6,6	53-1 m	105	26	56	82
10000	450	3480	6,6	9,0	54-1 m	106	26	59	85
11200	450	3505	7,6	9,0	54-1 m	106	26	59	85
12500	500	3505	7,4	9	55-1 m	107	28	59	87
14000	500	3505	8,5	13	52-1 m	107	36	110	146
16000	500	3512	9,6	13	53-1 m	108	36	110	146
18000	560	3512	10,1	13,2	55-1 m	108	36	110	146
20000	560	3512	11,3	17,0	56-1 m	109	59	112	171
22400	560	3517	13,4	17	57-1 m	110	59	112	171
25000	560	3517	15,2	17,0	57-1 m	109	59	112	171
28000	800	1758	17,8	22	56-1 m	107	136	155	291
31500	800	1763	20,1	22	57-1 m	108	157	155	312
35500	900	1763	20,5	27	57-1 m	108	157	175	332
40000	900	1763	22,8	26,5	58-1 m	109	157	175	332
45000	900	1769	27,1	36	58-1 m	109	160	252	412
50000	900	1769	28,7	36	59-1 m	110	160	252	412
55000	1000	1769	31,4	36	59-1 m	110	177	252	429
63000	1000	1769	34,4	44	60-1 m	111	177	320	497
71000	1120	1771	40,1	44	63-1 m	112	346	320	666
80000	1250	1180	48,4	53	61-1 m	110	467	660	1127
90000	1400	1180	49,7	65	61-1 m	110	592	730	1322
100000	1400	1180	55,5	65	62-1 m	111	592	730	1322

Bezugsdaten: Dichte = 1.2 kg/m³

Umrechnungsfaktoren / Conversion Factors

Reference : Density = 1.2 kg/m³

Druck/Pressure: 1PA = 0.01mbar = 0.102mm = 1.4504x10⁻⁴ Psi = 9.869x10⁻³ in WG

Volumenstrom/ Volume flow rate: 1m³/h = 2.777x10⁻⁴ m³/s = 0.588 cfm = 4.4029 gpm

Kraftbedarf / Power: 1kW = 1.341 HP = 1.360 PS = 1000 Nm/s = 0.24 kcal/s

Bemerkungen:

- 1) Die hier getroffene Auswahl ist nur ein kleiner Teil der möglichen Ventilatoren. Andere Drehzahlen, niedrigerer Schalldruck oder besserer Wirkungsgrad kann
- 2) Gestörte Anströmungs- und Austrittsverhältnisse sind nicht berücksichtigt.
- 3) Eine endgültige Auswahl sollte mit einem unserer Verkaufsingenieure abgestimmt werden

Remarks:

- 1) The shown selection only represents a small part of the possible fans for each working point. Other fan speeds, lower sound pressure or better efficiency can in most cases be selected.
- 2) Disturbed inlet and outlet conditions have not been considered.
- 3) A final selection should be discussed with one of our sales engineers.

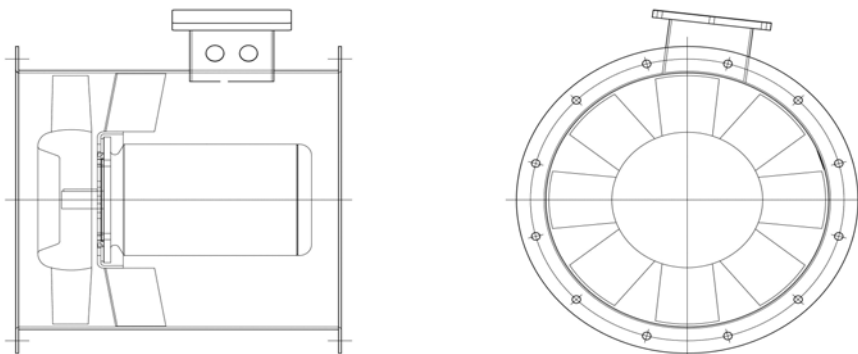

Höhere Schubwerte / niedrigere Schallwerte und andere Abmessungen auf Anfrage
Higher thrust / lower sound pressure and other dimensions on request

Änderungen Vorbehalten
Uncertified